

## KIT RADIATEUR D'HUILE UNIVERSEL

# KIT DE REFROIDISSEMENT

### Kit radiateur d'huile auxiliaire pour chargeuses compactes.

Le radiateur d'huile hydraulique FAE et le boîtier de protection sont conçus pour apporter un refroidissement hydraulique plus important dans les appareillages mobiles. Le refroidisseur peut être adapté à une variété d'applications. De meilleures performances grâce au: ventilateur réversible pour éviter l'accumulation de matériel ou

le colmatage; la vitesse du ventilateur au démarrage est graduelle pour réduire le stress sur le ventilateur et maintenir une température de refroidissement constant; le contrôleur électrique démarre les ventilateurs à 60 °C et s'éteint lorsque la température de l'huile atteint 50°C.



49-180 L/min



Ø 28 cm  
diamètre du ventilateur



#### Soupape de retenue de pression conçue

pour permettre à l'huile de contourner le refroidisseur dans les cas où la pression dépasse 4,5 bar

#### 2 ventilateurs réversibles

pour éviter l'accumulation de matériaux ou son colmatage

#### Branchements des flexibles hydrauliques



4 supports de montage pour un montage universel

### MODÈLE

### KIT DE REFROIDISSEMENT

Hauteur (mm)	360
Longueur (mm)	956
Largueur (mm)	712
Min Débit (L/min)	49
Max Débit (L/min)	180
Poids (kg)	88
Nombre de ventilateurs	2
Diamètre du ventilateur (mm)	280
Capacité de refroidissement (kW)	13

Les données se réfèrent à la machine sans options. Les données techniques présentées dans ce catalogue peuvent être modifiées sans préavis. Faux-châssis, éléments de fixation et tuyaux hydrauliques non fournis.

### DIMENSIONS

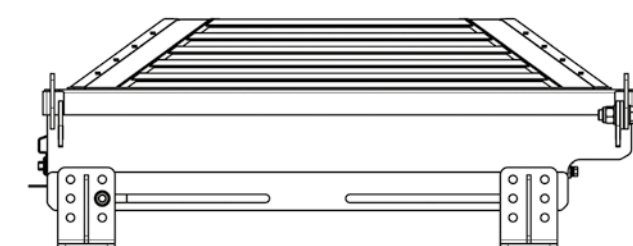

360 mm

956 mm

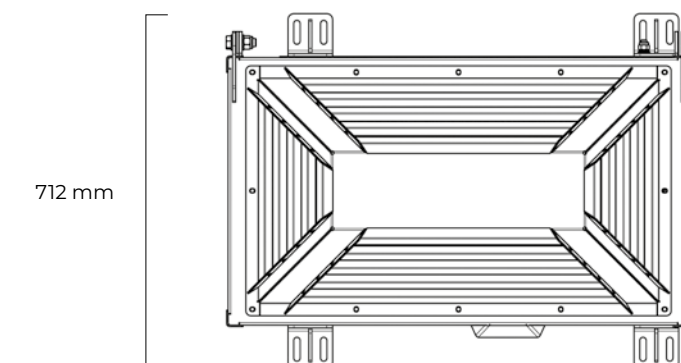

712 mm

### AVANTAGES



Températures de travail de l'huile hydraulique plus froides



Capot sur charnière



Montage universel



Accès facile au bac de nettoyage