

## MULTIFONCTIONS

# SFM

### Multifonction pour tracteurs de 160 à 300 hp.

Contrelames interchangeables forgés et trempés, protection de la caisse sur une partie en FCE (FAE Clade Plate) et grille vissée sur le capot: voici quelques détails qui font de la nouvelle SFM une machine unique en son genre, un investissement fait pour durer dans le temps.

Ces innovations et le nouveau design agressif, conçu pour éviter les dépôts de matériaux sur les côtés du châssis intérieur, font de la SFM la reine des multitâches.



160-300 hp



Ø 8 in max (pierres)  
Ø 14 in max (bois)  
Ø 18 in max (souches)



Profondeur 12 in



**Système d'alignement réglable du boîtier-cardan type Z** maintient toujours un angle de travail correct entre le cardan et les prises de force

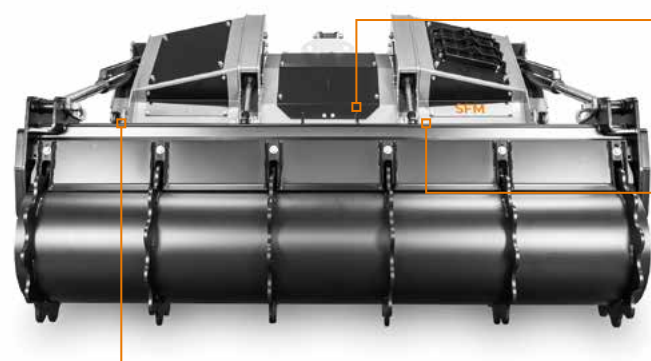

**Capot arrière hydraulique** pour régler efficacement la granulométrie



**Contre-couteaux interchangeables à peigne, forgés et trempés** pour une durée maximum dans le temps



**Attelage 3 points réglable** pour s'adapter parfaitement à tous les types de tracteurs

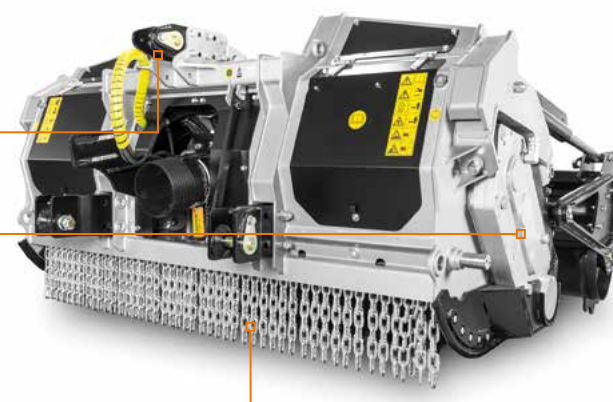

**Transmission à engrenages** diminue la vitesse du rotor en réduisant l'usure des outils



**Le nouveau système de protection par chaînes** sont des plaques fixées et celles-ci sont vissés au châssis

## OPTIONS PRINCIPALES



**Système d'alignement réglable du boîtier-cardan type W** permet au broyeur de travailler sur plusieurs angles sans endommager la prise de force



**Grille vissée sur le capot** permet le réglage de la granulométrie du matériau en sortie



**Patins à réglage hydraulique** permettent de régler la profondeur de travail du rotor et évitent la sortie du matériau sur les côtés



**Rouleau de support à réglage hydraulique (D. 36 cm - D. 51 cm)** avec racleur de rouleau pour permettre le nettoyage de ce dernier

## EQUIPEMENT DE SÉRIE

Capot arrière à réglage hydraulique	Kit de refroidissement des réducteurs latéraux
Protections internes en FCP	Boîtier avec roue libre
Protections internes en Hardox®	Embrayage à cames sur prise de force latérale
Attelage réglable	Cardan avec limiteur de couple
Transmission à pignons	Arbres de rotor boulonnés (en acier forgé)
Flexibles intégrés dans le châssis	Troisième point hydraulique
Protection des vérins	Réglage du parallélisme du boîtier-cardan type Z
Protection latérale intérieure	Contre-couteaux interchangeables à peigne, forgés et trempés
Chaînes de protection anti-usure boulonnées	Enclume en Hardox® réglable

## OPTIONS

Grille boulonnée (capot arrière)	Patins hydrauliques réglables
Plaques boulonnées pour chaînes de protection	Rabatteur hydraulique
Transmission à grande vitesse	Plaque doseuse
Réglage du parallélisme du boîtier-cardan type W	Rouleau d'appuie réglable hydrauliquement

MODÈLE	SFM-200	SFM-225	SFM-250
<b>Puissance tracteur (hp)</b>	160-300	170-300	180-300
<b>PDF (rpm)</b>	1000	1000	1000
<b>Largeur de travail (in)</b>	81	91	100
<b>Largeur totale (in)</b>	94	104	113
<b>Poids (lbs)</b>	8267	8929	9590
<b>Diamètre du rotor (in)</b>	26.4	26.4	26.4
<b>Diamètre max. de broyage</b>			
pierres (in)	8	8	8
bois (in)	14	14	14
souches (in)	18	18	18
<b>Profondeur max. de travail (in)</b>	12	12	12
<b>Qté outils type F/3+STC/3/FP</b>	50+6	58+6	62+6

Les données se réfèrent à la machine sans options. Les données techniques sont indicatives et non contractuelles et sont sujettes à changement sans préavis.



**OUTIL F/3**  
(standard)



**OUTIL STC/3/FP**  
(marteau lateral)



**OUTIL BAZ**  
(marteau lateral)