

BROYEURS FORESTIERS POUR PELLES

RQL/HY

Broyeur forestier pour les véhicules avec groupe hydraulique secondaire et les pelles à pneus de 10 à 15 t.

Le RQL/HY est un broyeur forestier léger et polyvalent pour les véhicules avec groupe hydraulique secondaire et les pelles à pneus de 10 à 15 t. Il est conçu pour couper l'herbe, les arbustes et les arbres jusqu'à 15 cm de diamètre. Le RQL/HY est idéal pour l'entretien du bord des routes et des voies ferrées. Le robuste rotor à outils fixes est équilibré pour assurer l'absence de vibrations. Le moteur Direct Drive du RQL/HY est placé sur le côté gauche pour maintenir le centre de gravité

plus proche de la machine opératrice. Ainsi, l'entretien est réduit au minimum et les dimensions du corps de la machine sont plus compactes pour une meilleure manœuvrabilité. Dans la chambre interne, les contre-couteaux vissés interchangeables garantissent un broyage fin de tout type de végétation. Le broyeur peut être équipé des outils C/3/MINI ou des lames BL/MINI. Il est disponible en trois largeurs : RQL/HY-125, RQL/HY-150 et RQL/HY-175.

 90-200 L/min

 Ø 15 cm max

 10-15 t

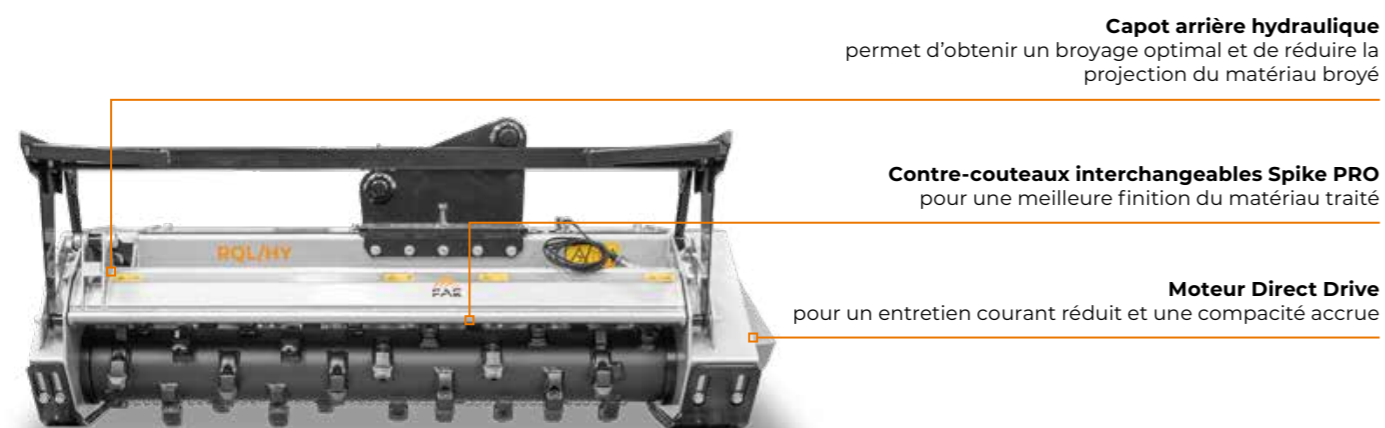

Capot arrière hydraulique permet d'obtenir un broyage optimal et de réduire la projection du matériau broyé

Contre-couteaux interchangeables Spike PRO pour une meilleure finition du matériau traité

Moteur Direct Drive pour un entretien courant réduit et une compacité accrue

Vanne de dérivation pour le contrôle hydraulique du capot

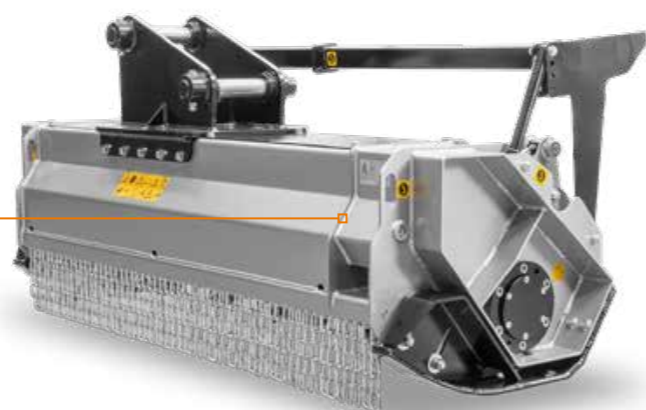

EQUIPEMENT DE SÉRIE

Moteur hydraulique à pistons 32 cm ³	Vanne de dérivation 12 V
Moteur hydraulique avec vanne de lavage	Raccords pour branchements hydrauliques
Transmission avec moteur à prise directe	Contre-couteaux Spike PRO boulonné interchangeable
Moteur intégré dans le châssis	Patins de support réglables
Châssis entièrement fermé et anti-poussière	Chaînes de protection interchangeables
Vanne Flow Control avec soupapes de sécurité et anticavitations intégrées	Axes de rotor interchangeables en acier forgé
Capot arrière à réglage hydraulique	Rotor avec Outils C/3/MINI

OPTIONS

Moteur hydraulique à pistons 63 cm ³	Kit oreilles de fixation avec axes personnalisables
Vanne de dérivation 24 V	Kit oreilles de fixation avec axes personnalisables et pied de support
Boîtier de commande pour vanne de dérivation	Différents outils
Rabatteur mécanique	Plaque d'attache avec système de rattrapage de niveau
Rouleau de support	

ACCESSOIRES PRINCIPAUX



Rabatteur mécanique



Oreilles de fixation personnalisées

MODÈLE	RQL/HY-125	RQL/HY-150	RQL/HY-175
Débit (L/min)	90-200	90-200	90-200
Pression (bar)	180-350	180-350	180-350
Poids excavateur (t)	10-15	10-15	10-15
Largeur de travail (mm)	1240	1480	1720
Largeur totale (mm)	1665	1905	2145
Poids (Kg)	560	610	670
Diamètre du rotor (mm)	360	360	360
Diamètre max. de broyage (mm)	150	150	150
Qté outils type C/3/MINI	26	32	36

Les options peuvent avoir des répercussions sur les poids et les dimensions.

ROTOR TYPE C



OUTIL C/3/MINI (standard)

ROTOR TYPE BL



LAME BL/MINI (option)