

BROYEURS DE SOUCHES - PRÉPARATEURS DE SOLS

SSM - SSM/HP

Broyeur à outils fixes pour tracteurs de puissance moyenne et élevée.

Le SSM a été conçu et réalisé pour être utilisé avec des tracteurs de puissance moyenne et élevée de 150 à 300 ch. Idéal pour broyer des souches jusqu'à 50 cm de diamètre à une profondeur de 40 cm en garantissant une remise en état parfaite du sol. Le SSM est également disponible en version HP pour les tracteurs jusqu'à 300 ch. La gamme peut être

équipée d'outils « Standard » ou « Heavy Duty » qui la rendent adaptée à différents terrains, en garantissant toujours les meilleures performances pour répondre au mieux aux exigences d'application. L'offre est complétée par des contre-couteaux forestiers pour la gestion du bois, le rouleau arrière et un système d'alignement automatique du cardan.



150-300 ch



Ø 50 cm max



Profondeur 40 cm

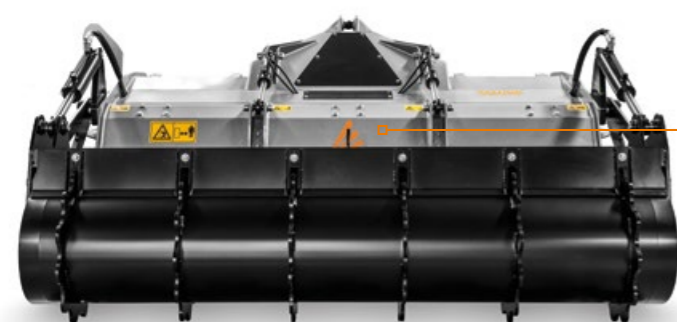

Contre-couteau réglable en Hardox®

Système d'alignement réglable du boîtier-cardan type W

permet au broyeur de travailler sur plusieurs angles sans endommager la prise de force

Transmission augmentée pour les tracteurs avec une puissance jusqu'à 300 ch (SSM/HP 200, 225 et 250)

Chaînes de protection

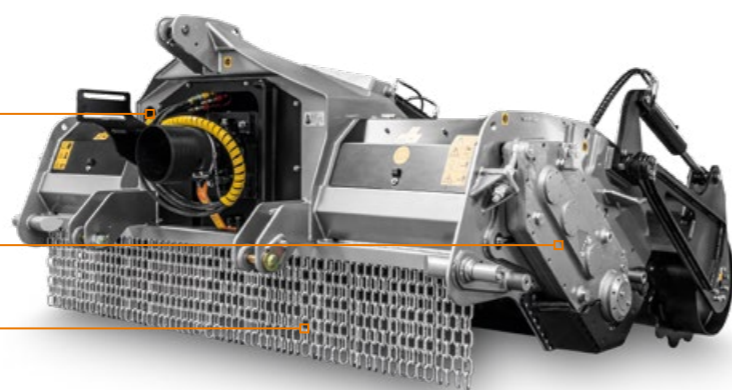

OPTIONS PRINCIPALES



Système d'alignement réglable du boîtier-cardan type W
permet au broyeur de travailler sur plusieurs angles sans endommager la prise de force



Contre-couteau de type forestier
pour le broyage de racines de petites dimensions



Rouleau de support à réglage hydraulique
avec racleur de rouleau, pour permettre au rouleau de rouler même sur des terrains humides

EQUIPEMENT DE SÉRIE

Capot arrière à réglage hydraulique	Cardan avec limiteur de couple
Châssis anti-poussière complètement fermé	Arbres de rotor boulonnés (en acier forgé)
Protection latérale intérieure	Troisième point hydraulique
Chaînes de protection	Réglage du parallélisme du boîtier-cardan type Z
Transmission à pignons	Contre-couteaux en acier trempés (plats)
Boîtier avec roue libre	Enclume en Hardox® réglable
Embrayage à cames sur prise de force latérale	Système de graissage centralisé

OPTIONS

Grille boulonnée (capot arrière)	Contre-couteaux forestier à peigne
Possibilité de choisir entre différents types d'outils	Lame doseuse
Réglage du parallélisme du boîtier-cardan type W	Rouleau d'appui réglable hydrauliquement

MODÈLE	SSM 200	SSM 225	SSM 250	SSM/HP 200	SSM/HP 225	SSM/HP 250
Puissance tracteur (ch)	150-250	170-250	190-250	150-300	170-300	190-300
PDF (tours/min)	1000	1000	1000	1000	1000	1000
Largeur de travail (mm)	2080	2320	2560	2080	2320	2560
Largeur totale (mm)	2410	2650	2890	2410	2650	2890
Poids (kg)	3090	3340	3590	3140	3390	3640
Diamètre du rotor (mm)	670	670	670	670	670	670
Diamètre max. de broyage (mm)	500	500	500	500	500	500
Profondeur max. de travail (mm)	400	400	400	400	400	400
Qté outils type A/3+MH	76+4	88+4	102+4	76+4	88+4	102+4

Les données se réfèrent à la machine sans options. Les données techniques sont indicatives et non contractuelles et sont sujettes à changement sans préavis.

ROTOR TYPE A



OUTIL A/3 (standard)



OUTIL A/3/HD (option)



OUTIL F/3 (option)



OUTIL MH (marteau lateral)