

BROYEURS FORESTIERS POUR VÉHICULES SPÉCIAUX

500/U

Broyeur forestier pour applications hydrauliques ou mécaniques.

Le 500/U est le haut de gamme de broyeurs forestiers pour véhicules spéciaux, capable de broyer des troncs avec un diamètre allant jusqu'à 50 cm. La transmission, pour une utilisation jusqu'à 600 ch, permet de travailler avec les véhicules les plus puissants du marché.



400-600 ch



Ø 50 cm max



Rabatteur mécanique ou hydraulique (en option)

Plaque de montage (suivant les mesures)

Capot arrière hydraulique pour régler efficacement la granulométrie

Possibilité d'avoir un rotor et des outils en option

Patins de support réglables en hauteur

Transmission mécanique ou hydraulique personnalisée

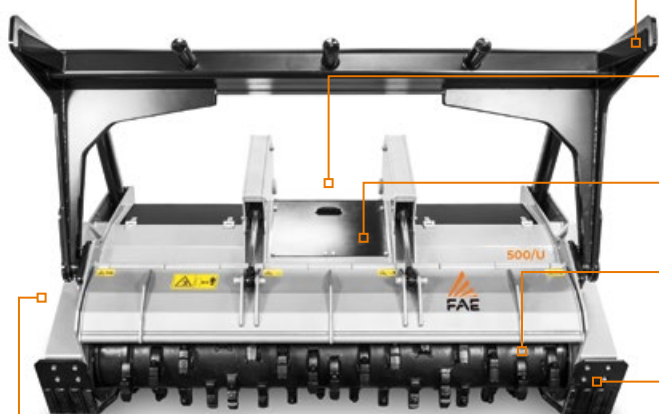

EQUIPEMENT DE SÉRIE

Dû au grand nombre d'options disponibles sur ce modèle, les prix seront disponibles seulement sur demande.

MODÈLE	500/U 200	500/U 225	500/U 250
Puissance requise (ch)	400-600	400-600	400-600
Débit (L/min)	600-720	600-720	600-720
Pression (bar)	250-350	250-350	250-350
Largeur de travail (mm)	2080	2320	2560
Largeur totale (mm)	2550	2790	3030
Poids avec C-type rotor (Kg)	3590	3770	3950
Poids avec A-type rotor (Kg)	3810	3990	4170
Diamètre du rotor C/3 (mm)	680	680	680
Diamètre du rotor A/3 (mm)	670	670	670
Diamètre max. de broyage (mm)	500	500	500
Qté outils type A/3+MH	78+2	88+2	96+2
type C/3+C/3/SS	50+2	54+2	60+2

Les données se réfèrent à la machine sans options. Les données techniques sont indicatives et non contractuelles et sont sujettes à changement sans préavis.

ROTOR TYPE A



A/3
(standard)



A/3/HD
(option)



MH
(marteaux lateral)

ROTOR TYPE C



C/3
(standard)



C/3/HD
(option)



K/3
(option)



STCL/3
(option)



C/3/SS
(marteaux lateral)