



DP046001 - ES - Flyer RPL/HY - 04/2024 - by FAE GROUP S.p.A.



# NUEVO RPL/HY



# RPL/HY

Las fresadoras de caminos son equipos capaces de escarificar calzadas eliminando gradualmente toda o una parte de la capa de asfalto o de concreto. Las fresadoras de caminos FAE se basan en la tecnología denominada "fresado en frío". Se escarifica y fresa la superficie de la calzada mediante el impacto de dientes especiales fijados al rotor con un diseño especialmente concebido por FAE para aumentar el rendimiento y reducir la vibración. Los campos de aplicación de la RPL/HY son, en especial modo, aquellos donde se requiere la maniobrabilidad, flexibilidad y precisión de una excavadora, como en el caso de esquinas cerradas, aceras, calzadas de servicio.



0 - 50 L/min

50 - 100 L/min

50 - 90 L/min

## APLICACIONES:

Fresado de asfalto  
Reciclado de asfalto

## FRESADORAS DE CARRETERAS PARA EXCAVADORAS

# RPL/HY

## Fresadora de caminos de dientes fijos para excavadoras de hasta 8 t.

La RPL/HY es una fresadora de caminos para excavadoras de 5 a 8 t, capaz de fresar hasta 11,5 cm de profundidad. La RPL/HY es el complemento ideal para la preparación de superficies de carreteras, para restablecer la calzada con vistas a la aplicación de una nueva capa de asfalto o de concreto, o bien para facilitar las excavaciones. El

gran recorrido del sistema de autonivelante del acople excavador permite mantener la alineación correcta del cabezal durante el trabajo. La oferta se completa con dientes especialmente diseñados para calzadas asfaltadas o para concreto.

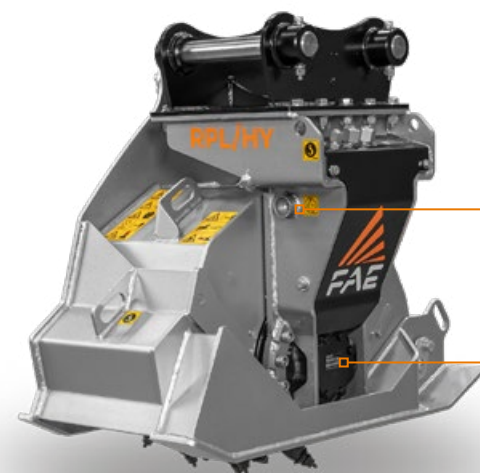

**Enganche con sistema de autonivelación**  
para una alineación correcta del cabezal durante el trabajo

**Motor hidráulico de pistones radiales**  
para maximizar las prestaciones

**Indicador de profundidad**

**Ajuste mecánico de la profundidad de trabajo**

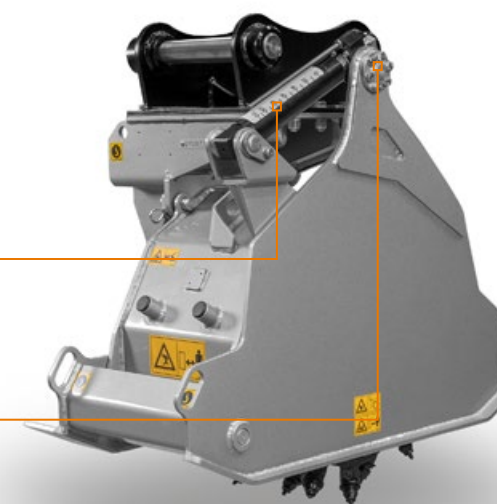

## PRINCIPALES OPCIONES



**Dientes para trabajar el concreto**



**Placa de acople según diseño**



5-8 t



50-90 L/min



Profundità  
11,5 cm



## EQUIPO ESTÁNDAR

Motor hidráulico de pistones de 470 cc	Estructura y cuerpo interno antipolvo
Transmisión con motor de transmisión directa	Racores para conexiones hidráulicas
Válvula Flow Control con válvulas de seguridad y anticavitación integradas	Lámina de acople con dispositivo de autonivelación
Ajuste mecánico de la profundidad de trabajo	Rotor con punta tipo bala R/44/A

## OPCIONES

Kit de soportes de acople con pernos personalizados	Diferentes tipos de dientes
---	-----------------------------

## MODELLO

**RPL/HY 30**

<b>Caudal</b> (L/min)	50-90
<b>Presión</b> (bar)	180-350
<b>Peso excavadora</b> (t)	5-8
<b>Ancho de trabajo</b> (mm)	300
<b>Ancho total</b> (mm)	510
<b>Peso</b> (kg)	400
<b>Diámetro del rotor</b> (mm)	525
<b>Profundidad de trabajo</b> (mm)	0-115
<b>Nº puntas tipo bala</b> tipo R/44/A	32

Información referente a máquina con equipo estándar. La información técnica en este catálogo puede ser cambiada sin previo aviso.

## ROTOR TIPO R



**PUNTA TIPO BALA R/44/A**  
(estándar)



**PUNTA TIPO BALA R/44/C**  
(opcional)