

SCHILD FÜR SPEZIALFAHRZEUGE

Dozer-Schild

8-Wege-Dozer-schild mit verstärktem Aufbau für schwere Einsätze mit 240 cm Arbeitsbreite. Das für Erdbewegung und Planierung ausgelegte Dozer-schild von FAE hat austauschbare verschleißfeste Schneidkanten aus Hardox® – eine Garantie für Festigkeit und Zuverlässigkeit. Dank der hydraulischen Steuerung der Bewegungen kann das Schild um 15° geschwenkt werden und 10° Querneigung in beiden Richtungen erreichen. Das Hydrauliksystem ist mit Überdruckventilen ausgerüstet, die die Anlagen bei Schwenk- und Querneigungsbewegungen vor Überlastung schützen.



BEWEGUNGEN



1. Querneigung

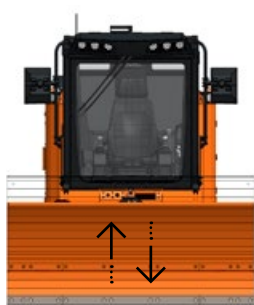

2. Heben

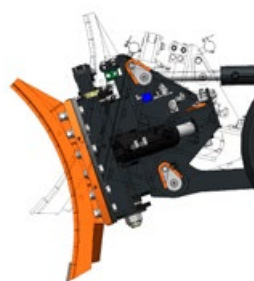

3. Frontneigung



4. Schwenken

Mit der 8-Wege-Bewegungssteuerung kann das Schild quer geneigt (1), gehoben/gesenkt (2), frontal geneigt (3) und geschwenkt (4) werden, alles aus der Fahrzeugkabine.

TECHNISCHE DATEN

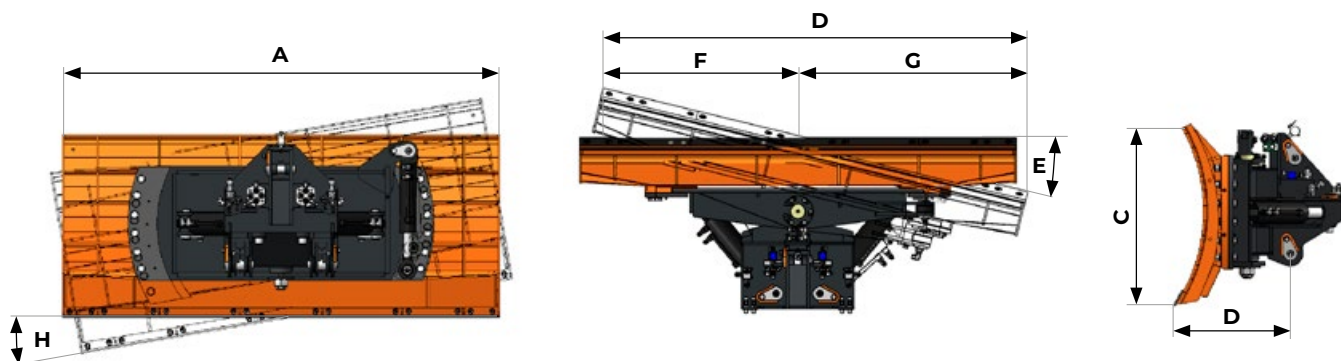

MODELL

Dozer-Schild

A. Gesamtbreite Schild (mm)	2400
B. Breite maximal geschwenkt (mm)	2320
C. Höhe Schildvorderseite (mm)	970
D. Gesamtlänge mit Anbauplatte (mm)	640
E. Schwenkwinkel des Schildes	±15°
F. Abstand Schildmitte – linke Kante (maximal geschwenkt) (mm)	1055
G. Abstand Schildmitte – rechte Kante (maximal geschwenkt) (mm)	1265
H. Querneigung des Schildes	±10°
Gewicht (kg)	1340
Schilddicke (mm)	15

Die Daten beziehen sich auf die Maschine ohne Sonderausstattung.
Die technischen Daten sind Richtwerte, nicht bindend und können ohne vorherige Ankündigung geändert werden.

