

## UNIVERSAL HYDRAULIK-ÖLKÜHLER

# KIT FÜR ÖLKÜHLUNG

### Universal Hydraulik-ölkühler für Kompaktlader.

Mit unserem speziell für FAE-Maschinen entwickelten Hochleistungs-ölkühler erhöhen Sie die Lebensdauer von Komponenten, verringern den Wartungsaufwand und erhalten die volle Leistung Ihrer Maschine!  
Leistung: reversierbare Ventilatoren zur Vermeidung von Materialaufbau und Verstopfung; Stufenweiser

Anstieg der Ventilatorendrehzahl zur Schonung der Rotoren; elektronische Temperaturregelung - Die Ventilatoren starten bei einer Öltemperatur von 60°C und schalten bei Erreichen der Öltemperatur von 50°C selbstständig ab.



49-180 L/min



Ø 28 cm  
Durchmesser des Lüfters



**Überdruckventil**  
damit das Öl am Kühler vorbei geleitet wird, wenn der Druck über 4,5 bar steigt

**2 reversible Ventilatoren**  
um die Ansammlung von Material zu vermeiden oder seine Verstopfung

**Hydraulikschlauch montieren**

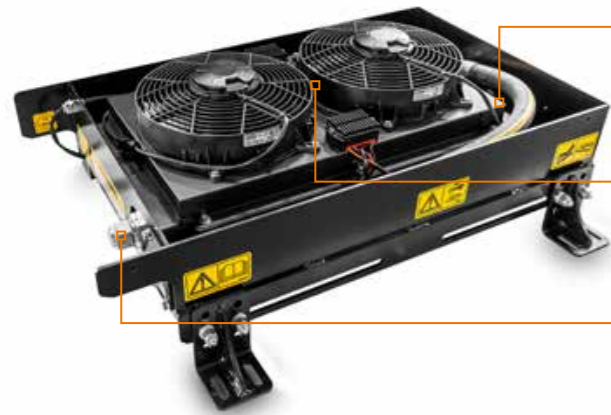

**4 Befestigungswinkel**  
für universelle Kopplung



### MODELL

MODELL	KIT FÜR ÖLKÜHLUNG
Höhe (mm)	360
Länge (mm)	956
Breite (mm)	712
Min Durchfluss (L/min)	49
Max Durchfluss (L/min)	180
Gewicht (kg)	88
Anzahl der Fans	2
Durchmesser der Fans (mm)	280
Kühlleistung (kW)	13

*Data refers to machine as standard. The technical data in this catalog may be altered without prior notice. Hilfsrahmen, Befestigungselemente und Hydraulikschläuche nicht im Lieferumfang enthalten.*

### DIMENSION

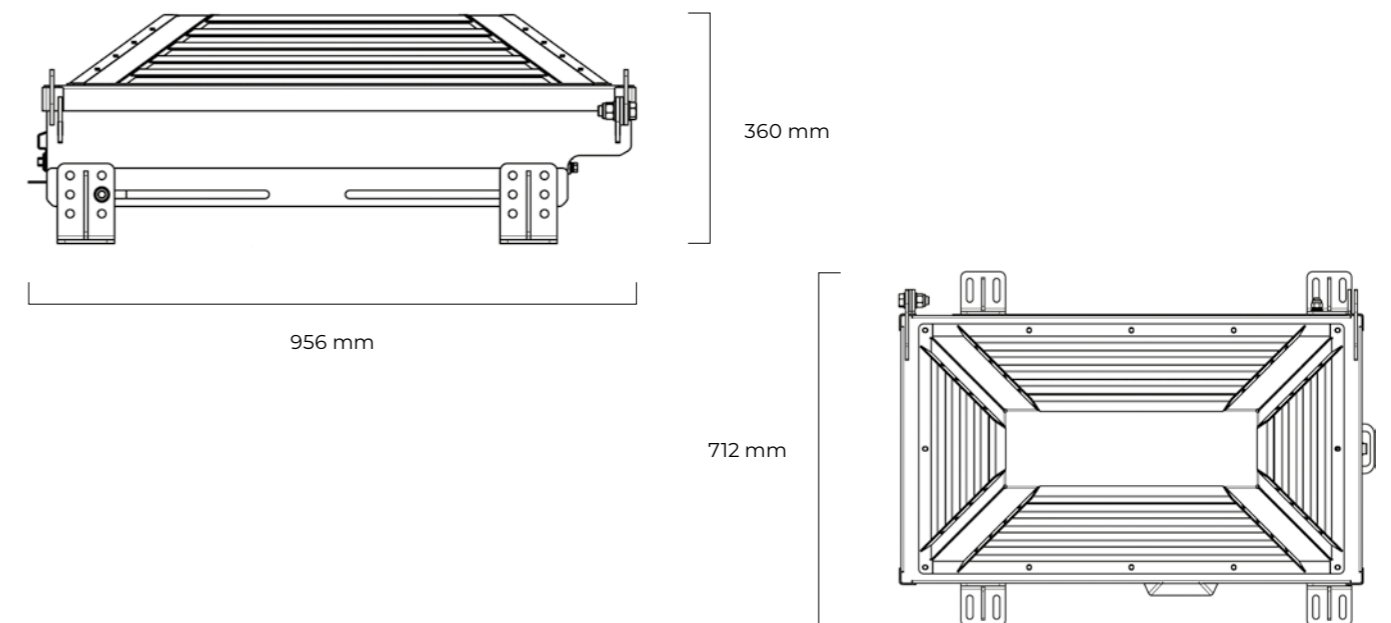

### VORTEILE

- + Kältere Hydrauliköl-Betriebstemperaturen
- + Universelle Montage

- + Kippbare Abdeckung
- + Einfache Reinigung